

# Le flaconnage des polymères dans le secteur cosmétique.

## *Résumé*



Axelle Paul  
Mélanie Priem  
Elodie Timpanaro  
GCE 1<sup>ère</sup> année

année 2011/2012  
Tuteur : Gaëlle Mesgouez

- Les produits cosmétiques font partie intégrante de notre quotidien. Ils sont de plus en plus innovants et performants.



- Les polymères les plus utilisés sont : le PP, le PE et le PET. Chacun a des qualités ; celles-ci pourront être optimisées avec l'ajout d'additifs et/ou d'adjuvants.

Les mises en œuvre du  
flaconnage sont :

- L'injection-soufflage :

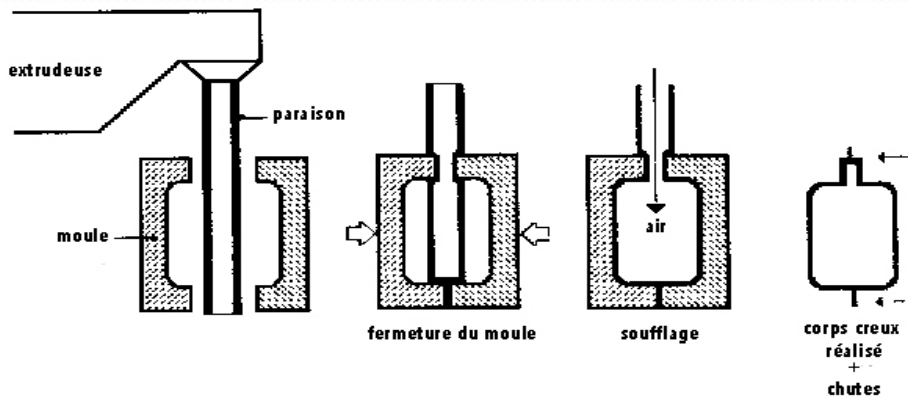
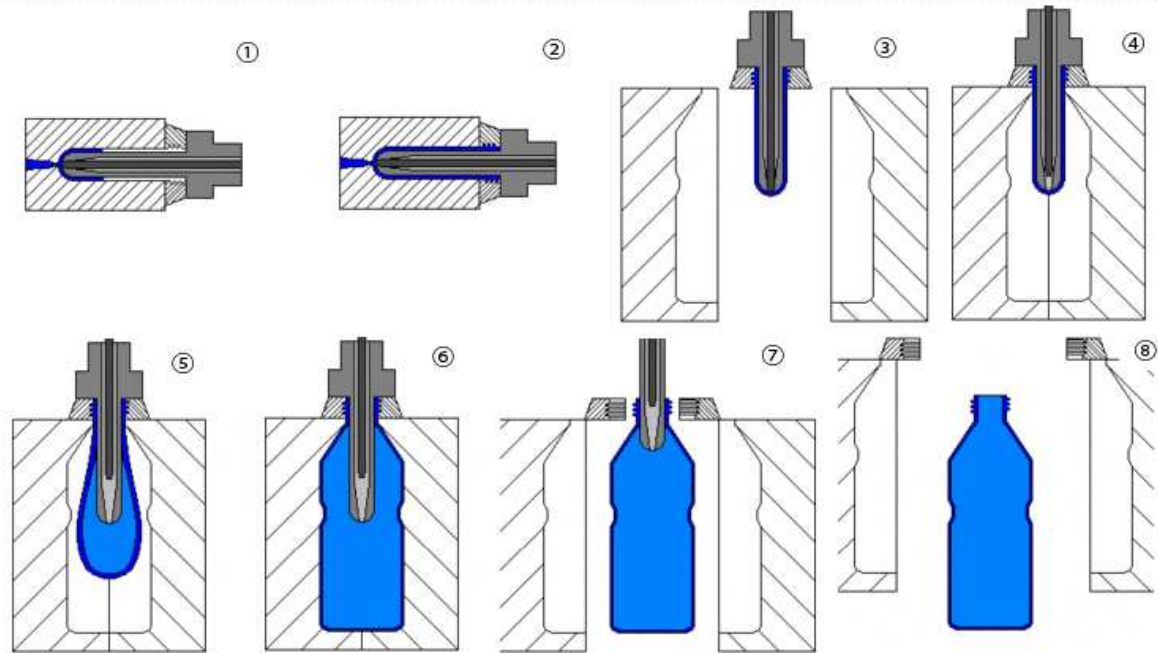

- L'extrusion-soufflage :

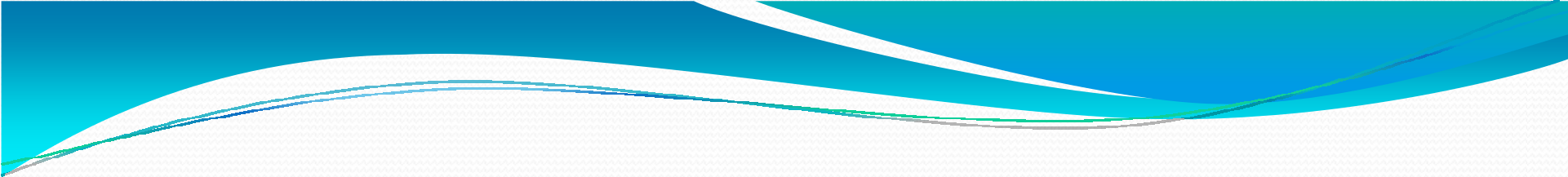

Après avoir étudié le secteur de la cosmétique, les matériaux qui y sont utilisés et enfin leur mise en œuvre ; nous souhaitons pour le projet tutoré du semestre 3, nous rendre dans des entreprises de ce secteur.